

B-B ( 1 : 2 )

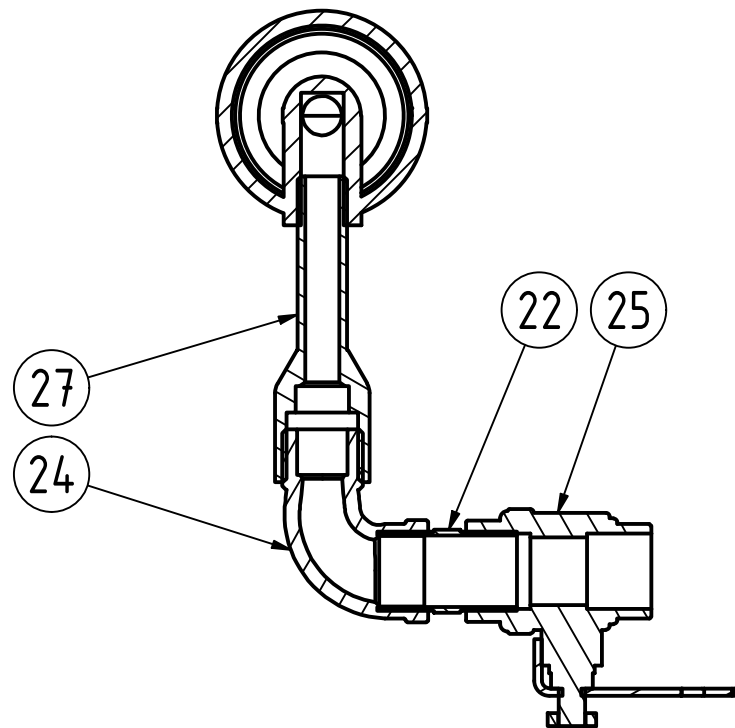

A-A ( 1 : 2 )

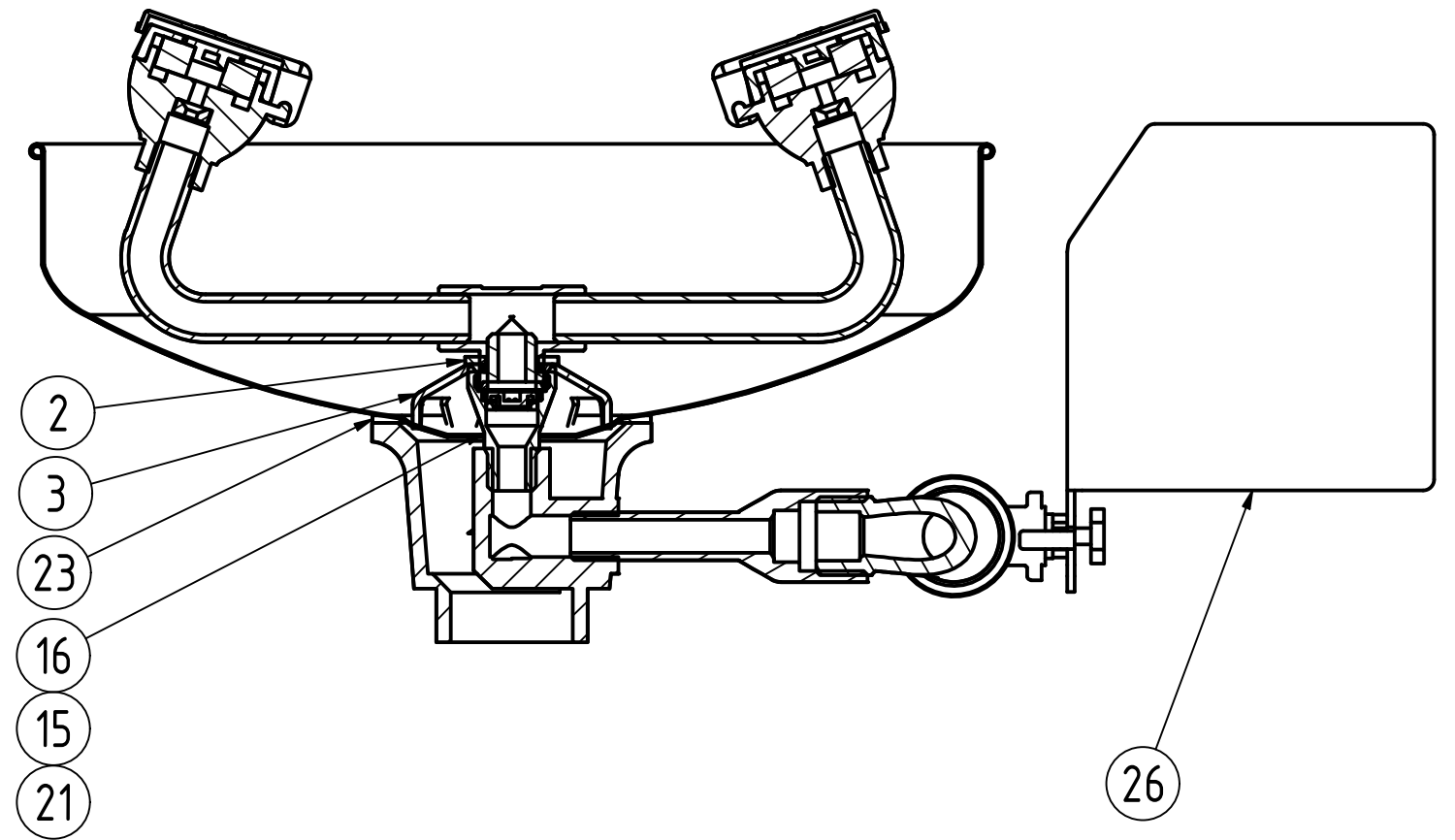

A3

This drawing must not without our permission be copied, imparted to third party or otherwise unauthorizedly used. Contravenition will be prosecuted.  
Denna ritning får ej utan vårt medgivande kopieras, delgivas annan eller eljest obehörigen användas. Överträdelse beivras med stöd av gällande lag.

1	27	Rör/Pipe	820692	
1	26	Tryckplatta/Pressure plate	821190	1.4301
1	25	Ventil DN15	821228	DN15, SS
1	24	Vinkel/Elbow connector	820758	DN15 inv/utv, SS2343
1	23	Packning, gummi/Gasket, rubber	820124	
1	22	Sexkantsnippel/Nipple	820211	DN15 , SS2343
1	21	Flödesregulator	820972	10 l/min
1	16	Nippel, Flödesreglering	820728	
1	15	Nippel, Flödesreglering	820729	
1	13	Skål utan lock/Bowl w/o lid	820187	
1	5	Spolhus, 10l/min	820701	
1	3	Sil/Strainer	820341	
1	2	Nylonbussning/Nylon bushing	820807	
1	1	Konsol/Bracket	820808	

Ant.	Det.-nr	Dimension/Benämning	Material/Ritn.nr/Art nr	Anm.
A				
Ritningen MAKULERAS efter avslutat projekt		Proj. nr.	Datum	Sign.
		Beräknad vikt	Vägd vikt	
		Konstr.	Ritad	Kontr.
		FB	Godk.	Skala
		1:3		Revision
		1		Ersatt av
		GIA Premix Ogondusch		10 lit/min
		8223566		2018-08-16
		Ritn.-nr		8223566

**GIA Premix**

Ogondusch  
10 lit/min

8223566

Nr	Ant.	Ändring och/eller medd.-nr	Datum	Inf.	Godk.